

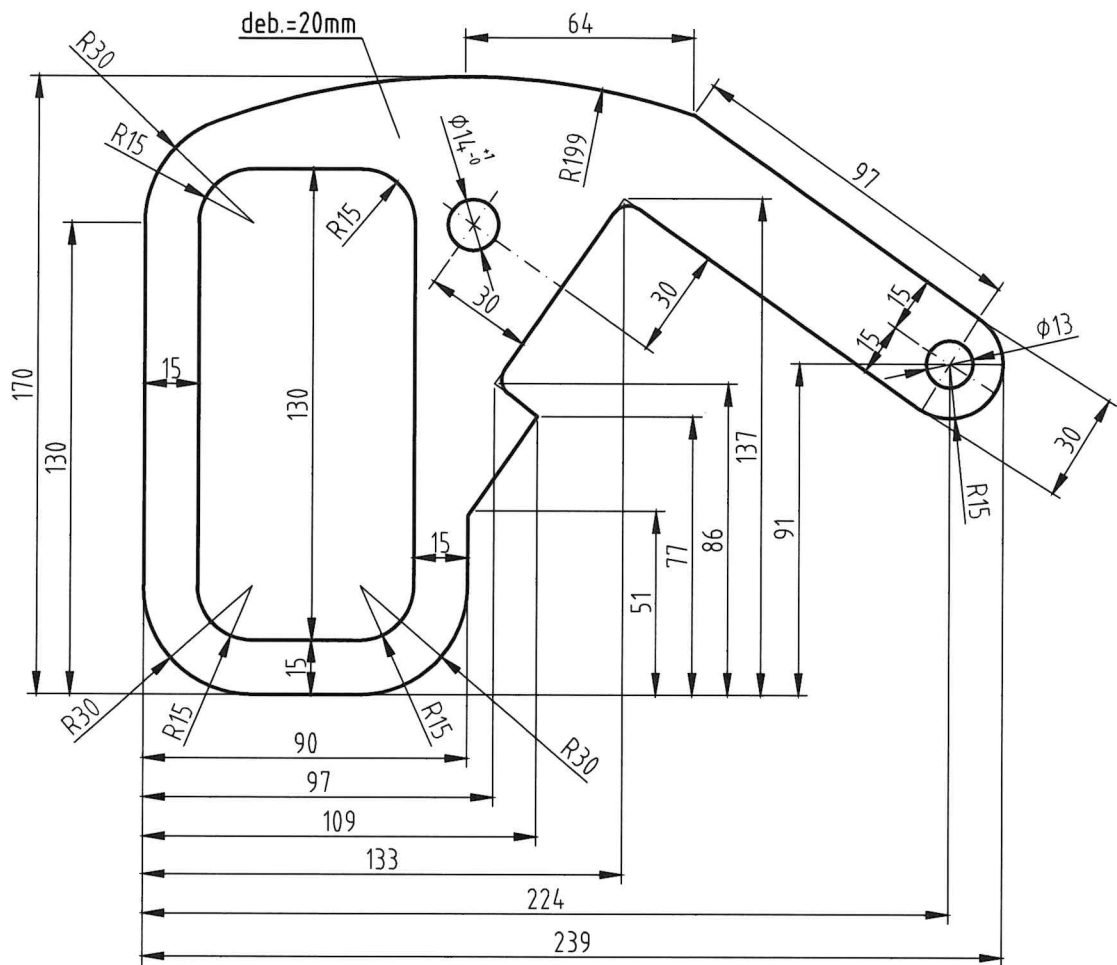

6	Podložka OK A13	DIN 125A	16		0,1	
5	Matrica 6R-S	DIN 985	8		0,1	
4	Vijak 6R M12x60	DIN 931	8		0,1	
3	Vajček Ø133x465	S304-31-1142	3	623498	13	
2	Vezni člen vajčnega sloga	S104-41-1182	8	623499	0,12	
1	Rocka vajčnega sloga	S104-41-1181	2	623497	1,4	
Poz	Naziv, opis in dimenzije	Nacrtni standard	Kos	Št. artikla	Masa (kg)	Material
K o s o v n i c a						
P. obdelava:	Term. obd.:	Masa:	Št. artikla:	Izdejal:		
		44 kg	623496	Miran Sledar, inž. str.		
P. zaščita:	Odst. net. mer.:	Gradivo:	Opomba:	Risat:		
	SIST DIN 7186 T11			Miran Sledar, inž. str.		
Naslov:	Vajčni slog NIKO 1200			Odobrili:		
				dr. Rolando Koren		
				Št. risbe:		
PREMOGOVNIK VELENJE				Spada k:		
STROJNA PRIPRAVA DELA				304-11-1035-NIKO-1200-Segment		
Datum:		Merilo:		List:		Št. priloge:
17.1.2023		1:5		01		01



PREMOGOVNIK
VELENJE



OPOMBA: vse ostre robove posneti 0,5/45° !

Poz.	Naziv, opis dimenzije	Načrt - standard	Kos	Številka artikla	Masa/ kos	Gradivo	Opomba	
3	Odstopek net. mer SIST ISO 2768-1 Tab.1 razred m	Površinska obdelava 12,5/√	Površinska zaščita Minizirano (2x)	Termična obdelava		1,4 kg	St 37-2	
Št.ap.	Sprememba	Znak	Datum	Prilimek in ime	Podpis	Naziv		
		Izdelač	28.06.2002	Timkar M.		ROČKA		
		Risec	28.06.2002	Timkar M.				
		Pregledal		Ipačič L.,d.l.s.				
		Odobril		Činčič M.,d.l.s.				
 HTZ Velenje, IP d.o.o., PC SIPO						Merilo 1:2	Št.riabe S104-41-1181	List-priloga
servis in proizvodnja opreme							Spoda lc S304-11-1035	Št. listov

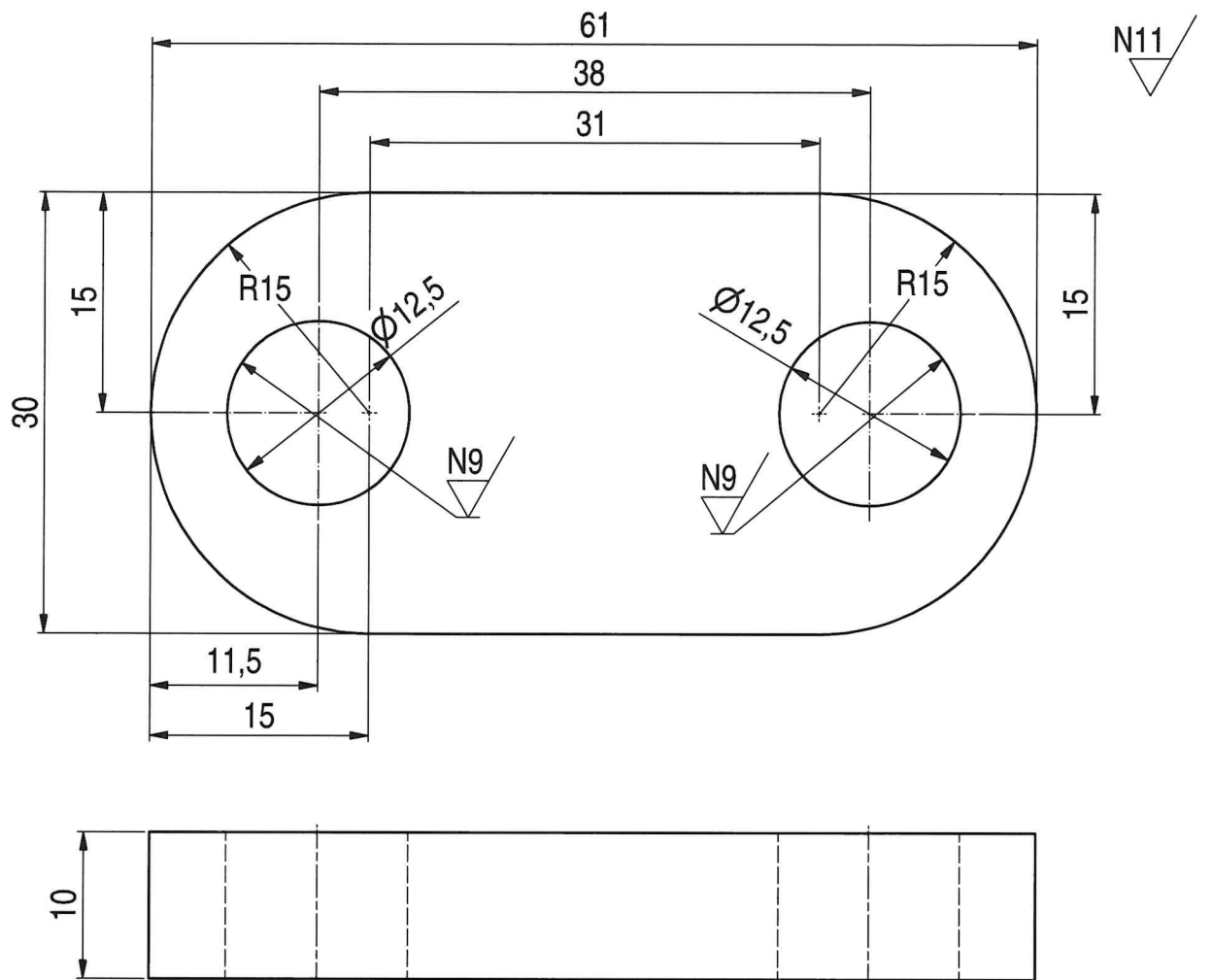

Vezni člen 10x30x61, M 1:1

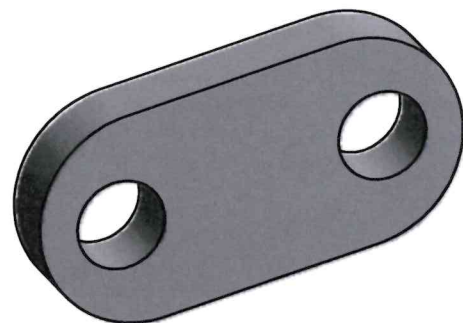

OPOMBA:

- ostre robove in rezane površine pobrusiti,
- za material pridobiti potrdilo o kvaliteti po EN 10204-2.2,
- vse nejasnosti pred izdelavo opreme razčistiti s projektantom.

ANTIKOROZIJSKA ZAŠČITA:

1. jekleno konstrukcijo pred zaščito speskatii,
2. 2x osnovni premaz,
3. debelino, kvaliteto in barvo končnega premaza določi naročnik opreme.

P.obdelava: N9, N11	Term.obd.:	Masa: 0,11 kg	Št.artikla: 623499		Izdelal: po originalu		
P.zaščita:	Odst.net.mer: SIST DIN 7186 T1	Gradivo: S355J0	Opomba:		Risal: Miran SKLEDAR, inž. str.		
Naslov: Vezni člen 10x30x61					Št. risbe: S104-41-1182		
					Spada k: S304-11-1035		
		PREMOGOVNIK VELENJE		Oddelek tehnološke priprave strojnih naprav			
Datum: 4.2.2011	Merilo: 2:1	List: 01	Št.l.: 01	Št. priloge:			

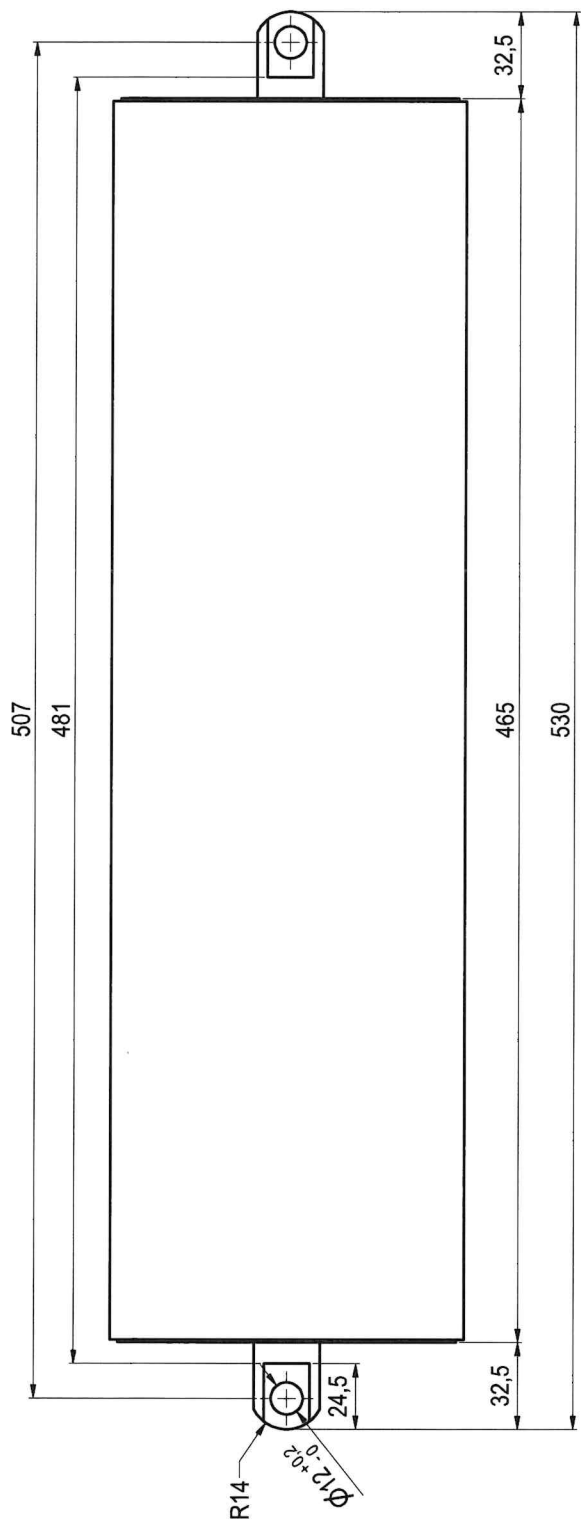

Vajček Ø133x465 za valjni slog NIKO 1200, M 1:5



OPOMBA:

- Vajček je enak kot na konstrukciji E-1200, spremenjena je samo os vajčka.
- Osnova za izdelavo je vajček Ø133x465.
- ANTIKOROZIJSKA ZAŠČITA:**
- Kovinski deli vajčkov morajo biti antikoruzijsko zaščiteni; prašno lakiranje (od 50 do 80 mikronov).

P. obdelava:	N9	Term.obd.:		Masa:	13 kg	Št. artikla:	623498	Izdelal:	Miran Sledar, inž.sfr.
P. zaščita:		Odst. net.mer.:	SIST DIN 7186 T1	Gradivo:		Opomba:		Risal:	Miran Sledar, inž.sfr.
Naslov:	Vajček Ø133x465							Prejelal:	Miran Sledar, inž.sfr.
								Obobrnil:	dr. Rolando Koren
								Št. risbe:	S304-31-1142
PREMOGOVNIK VELENJE									
STROJNA PRIPRAVA DELA									
Spada k: Vajčni slog NIKO 1200									
Datum:	2.8.2023	Merilo:	1:2	List:	01	Št. l.:	01	Št. priloge:	